

# Ditec BOXFC1

Istruzioni d'uso gruppo finecorsa per BOX.  
 Operating instruction for BOX limit switch.  
 Mode d'emploi pour groupe fin de course pour BOX.  
 Bedienungs-anleitung für BOX Endschalter-einheit.  
 Manual de instalaciòn del grupo final de carrera por BOX.  
 Manual de instalação para grupo de fim-de-curso para BOX.

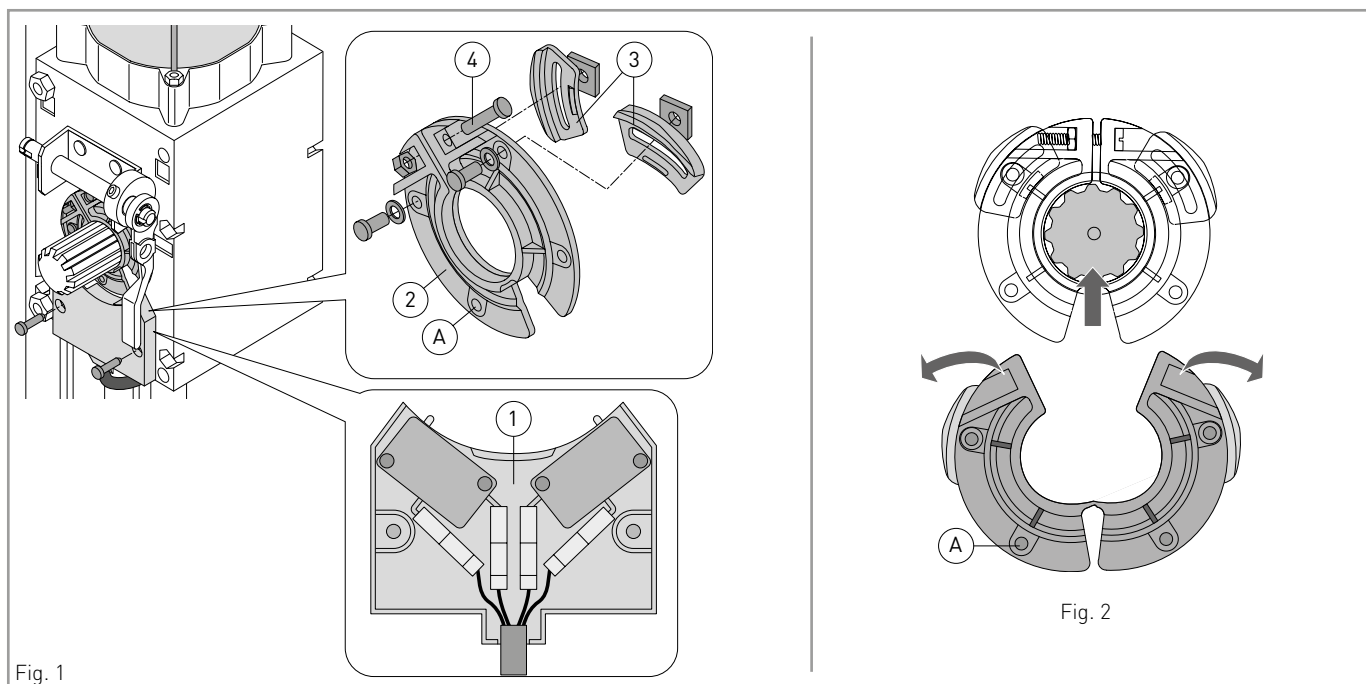

Fig. 1

Fig. 2

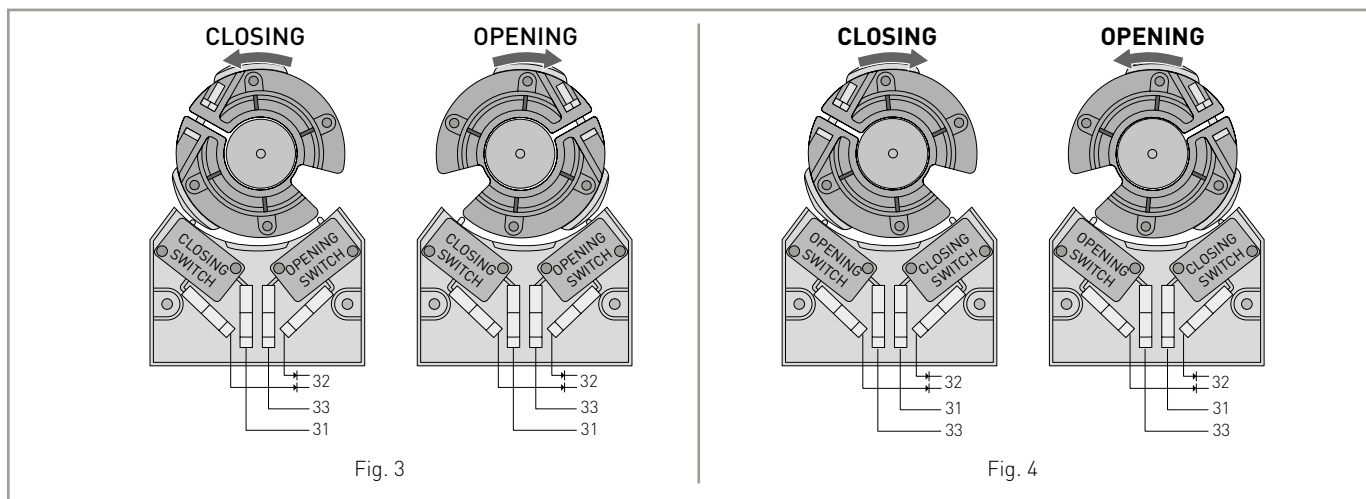



Fig. 3

Fig. 4

## Avvertenze generali per la sicurezza

 Il presente manuale di installazione è rivolto esclusivamente a personale professionalmente competente. Leggere attentamente le istruzioni prima di iniziare l'installazione del prodotto. Una errata installazione può essere fonte di pericolo. I materiali dell'imballaggio (plastica, polistirolo, ecc.) non vanno dispersi nell'ambiente e non devono essere lasciati alla portata dei bambini in quanto potenziali fonti di pericolo. Prima di iniziare l'installazione verificare l'integrità del prodotto. Per l'eventuale riparazione o sostituzione dei prodotti dovranno essere utilizzati esclusivamente ricambi originali. E' necessario conservare queste istruzioni e trasmetterle ad eventuali subentranti nell'uso dell'impianto.

### 1. Riferimenti

- [1] Scatola portamico
- [2] Anello portacamme
- [3] Camme
- [4] Vite serraggio anello portacamme

### 2. Montaggio finecorsa

- Collegare i faston dei cavetti finecorsa ai microinterruttori come mostrato in fig. 1. Sistemare i cavetti finecorsa in modo che rimangano ben contenuti all'interno della scatolaletta portamico [1] e far uscire il cavo dall'apposito passaggio.
- Assemblare le due camme [3] sull'anello portacamme come indicato in fig. 1 senza serrare le viti a fondo.
- (Fig. 2) Montare l'anello portacamme sull'albero motore e stringere la vite [4] senza serrarla.
- Fissare la scatolaletta portamico [1] al motoriduttore come indicato in fig. 1.
- (Fig. 3-4) Con cancello o basculante in posizione chiusa, ruotare manualmente l'anello portacamme [2] in modo da avere il micro di chiusura premuto e il micro di apertura non premuto. Serrare in questa posizione l'anello portacamme tramite la vite [4].

Attenzione: verificare che tra il motoriduttore e le camme del finecorsa ci sia una distanza di almeno 1 mm.

- (Fig. 3-4) Con cancello o basculante in posizione aperta, verificare che il micro di apertura sia premuto.

N.B.: spostare la camma sul foro [A] se il micro di apertura non viene premuto.

- Serrare, a regolazione ultimata, le viti delle camme.

### 3. Collegamenti elettrici

Collegare i finecorsa come indicato in fig. 3 (se il motore apre girando in senso orario) oppure in fig. 4 (se il motore apre girando in senso antiorario).

N.B.: per i collegamenti con quadro elettronico VIVAH seguire le istruzioni presenti nel manuale del quadro.

### 4. Regolazione finecorsa

Dare alimentazione ed effettuare alcune manovre per verificare l'esatto intervento dei finecorsa in modo da ottenere la completa chiusura e apertura del cancello o basculante.

N.B.: per effettuare una regolazione precisa dell'intervento dei finecorsa spostare le relative camme.

## General safety precautions

 This installation manual is intended for professionally competent personnel only.

Read the instructions carefully before beginning to install the product. Incorrect installation may be a source of danger.

Packaging materials (plastic, polystyrene, etc.) must not be allowed to litter the environment and must be kept out of the reach of children for whom they may be a source of danger.

Before beginning the installation check that the product is in perfect condition. For repairs or replacements of product only original spare parts must be used. These instructions must be kept and forwarded to all possible future user of the system.

### 1. Reference

- [1] Microswitch box
- [2] Cam ring
- [3] Cams
- [4] Cam ring clamping screw

### 2. Limit switch installation

- Connect the limit switch wire fastons to the microswitches as shown in fig. 1. Arrange the limit switch wires neatly inside the microswitch box [1] and route the wire out through the appropriate opening.
- Fit the two cams [3] on to the cam ring as shown in fig. 1 without tightening the screws.
- (Fig. 2) Install the cam ring on the driving shaft and screw down screw [4] without tightening.
- Secure the microswitch box [1] to the geared motor as shown in fig. 1.
- (Fig. 3-4) With gate or overhead door closed, manually rotate the cam ring [2] so as to have the closing microswitch pressed down and the opening microswitch released. Firmly secure the cam ring in this position by means of screw [4].

Attention: check that between the geared motor and the limit switch cams there is a gap of at least 1 mm.

- (Fig. 3-4) With gate or overhead door open, check that the opening microswitch is pressed down.

Note: if the opening microswitch is not pressed down, move the cam on to hole [A].

- Upon setting being completed, tighten the cam screws.

### 3. Electrical connections

Connect limit switches as shown in fig. 3 (for motors opening clockwise) or in fig. 4 (for motors opening anticlockwise).

Note: follow VIVAH control panel instructions manual to connect.

### 4. Adjusting the limit switches

Power and carry out several manoeuvres to check that the limit switches are operating correctly so as to ensure perfect closing and opening of the gate or overhead door.

Note: for fine adjustment of limit switch triggering, move the relevant cams accordingly.

## FRANCAIS Consignes generales de securite

 Cette notice d'installation est destinée exclusivement aux professionnels qualifiés. Lire attentivement les instructions avant de procéder à l'installation du produit. Une installation erronée peut être source de danger. Les matériaux de l'emballage (plastique, polystyrène, etc) ne doivent pas être abandonnés dans la nature et ne doivent pas être laissés à la portée des enfants, car ils sont une source potentielle de danger. Avant de procéder à l'installation, vérifier l'intégrité du produit. En cas de réparation ou de remplacement des produits, des pièces de rechange originales doivent impérativement être utilisées. Il est indispensable de conserver ces instructions et de les transmettre à d'autres utilisateurs éventuels de ce système.

### 1. Elements

- [1] Boîtier support micro-interrupteurs
- [2] Anneau porte-cames
- [3] Cames
- [4] Vis de serrage de l'anneau porte-cames

### 2. Installation groupe fin de course

- Relier les fastons des câbles du fin de course aux micro-interrupteurs, comme le montre la fig. 1. Ranger les câbles du fin de course de sorte qu'ils soient bien placés à l'intérieur du boîtier micro-interrupteurs [1] et faire sortir le câble par le trou prévu à cet effet.
- Assembler les deux cames [3] sur l'anneau porte-cames, comme le montre la fig. 1, sans serrer les vis à fond.
- (Fig. 2) Monter l'anneau porte-cames sur l'arbre moteur et visser la vis [4] sans la serrer.
- Fixer le boîtier porte-micro [1] au motoréducteur comme le montre la fig. 1.
- (Fig. 3-4) Portail ou porte basculante en position fermée, tourner manuellement l'anneau porte-cames [2] de sorte que le micro-interrupteurs de fermeture soit enfoncé et que le micro-interrupteurs d'ouverture ne le soit pas. Serrer dans cette position l'anneau porte-cames avec la vis [4].

Attention: vérifier si entre le motoréducteur et les cames du fin de course il y a une distance d'au moins 1 mm.

- (Fig. 3-4) Portail ou porte basculante en position ouverte, vérifier que le micro-interrupteurs d'ouverture est enfoncé.

Remarque: déplacer la came sur l'orifice [A] si le micro-interrupteurs d'ouverture n'est pas enfoncé.

- Après le réglage, serrer les vis des cames.

### 3. Raccordements electriques

Relier les fins de course comme le montre la fig. 3 (si le moteur ouvre en tirant dans le sens des aiguilles d'une montre) ou bien dans la fig. 4 (si le moteur ouvre dans le sens inverse des aiguilles d'une montre). Remarque: pour les liaisons aux armoires électronique VIVAH, suivre les instructions figurant sur la notice de l'armoire.

### 4. Reglage du fin de course

Mettre sous tension et effectuer quelques manœuvres pour contrôler le bon déclenchement des fins de course de sorte que le portail ou la porte basculante s'ouvre et se ferme complètement. Remarque: pour effectuer un réglage précis du déclenchement des fins de course, déplacer les cames correspondantes.

## Allgemeine sicherheitshinweise

 Das vorliegende Installationshandbuch ist ausschliesslich für Fachpersonal bestimmt. Vor Einbaubeginn sind die Anweisungen sorgfältig durchzulesen. Falscher Einbau kann Gefahr mit sich bringen. Das Verpackungsmaterial (Kunststoff, Polystyrol, usw.) ist vorschriftsmässig zu entsorgen. Es ist von Kindern fernzuhalten, da es eine Gefahr für sie bedeutet. Vor Beginn der Montage ist der einwandfreie Zustand des Produkts zu überprüfen. Bei Reparatur und Austausch sind ausschliesslich Originalersatzteile zu verwenden. Die Hinweise sind sicher aufzubewahren und auch allen weiteren Benutzern der Anlage zur Verfügung zu stellen.

### 1. Verweis

- [1] Schutzgehäuse für den Microschalter
- [2] Nockenhaltering
- [3] Nocken
- [4] Schrauben zur Befestigung des Nockenrings

### 2. Endschalter Montage

- Die Faston der Endschalterkabel mit den Mikroswitchen verbinden, wie in Abb. 1 dargestellt. Die Endschalterkabel so anordnen, daß sie sich in dem Schutzgehäuse des Microschalters [1] befinden. Kabel aus dem entsprechenden Durchgang herausführen.
- Die beiden Nocken [3], wie in Abb. 1 dargestellt, auf den Nockenhaltering setzen, ohne die Schrauben fest anzuziehen.
- (Abb. 2) Den Nockenhaltering auf die Motorwelle montieren und Schraube [4] leicht anziehen.
- Microschalter-Schutzgehäuse [1] am Motorgetriebe befestigen, wie in Abb. 1 dargestellt.
- (Abb. 3-4) Bei geschlossenem Dreh- oder Schwingtor wird der Nockenhaltering [2] manuell so gedreht, daß der Schließ-Microschalter gedrückt und der Öffnungs-Microschalter nicht gedrückt ist. In dieser Position wird der Nockenhaltering mit der Schraube [4] befestigt.

Achtung: es ist darauf zu achten, dass der Getriebemotor und die Nocken des Endanschlags mindestens 1 mm Abstand voneinander haben.

- (Abb. 3-4) Bei offenem Dreh- oder Schwingtor muß geprüft werden, ob der Öffnungs-Microschalter gedrückt ist.

Anm.: nocke auf Bohrung [A] schieben, wenn der Öffnungs-Microschalter nicht gedrückt wird.

- Nach Abschluss der Einstellung die Schrauben der Nocken anziehen.

### 3. Elektrische Anschlüsse

Die Endschalter nach Abb. 3 anschließen (wenn der Motor die Öffnungsbewegung durch Drehen im Uhrzeigersinn ausführt) oder nach Abb. 4 (wenn der Motor die Öffnungsbewegung durch Drehen gegen den Uhrzeigersinn ausführt).

Anm.: um einen Anschluß mit VIVAH Steuerung herzustellen, sind die Anweisungen der Steuerung zu befolgen.

### 4. Einstellung des Endschalters

Strom zuführen und einige Bewegungen ausführen, um festzustellen, ob die Endschalter korrekt eingreifen, so daß eine komplette Öffnung oder Schließung des Dreh- oder Schwingtores erreicht wird.

Anm.: der Eingriff der Endschalter kann präzise eingestellt werden, indem die jeweiligen Nocken verschoben werden.

Tous les droits relatifs à ce matériel sont la propriété exclusive d'ASSA ABLOY ES AB. Bien que les contenus de cette publication aient été rédigés avec le plus grand soin, ASSA ABLOY ES AB ne saurait être tenue responsable en cas de dommages dérivant d'erreurs ou d'omissions éventuelles.

Nous nous réservons le droit d'apporter des modifications éventuelles sans préavis. Toute copie, reproduction, retouche ou modification est expressément interdite sans l'accord écrit préalable d'ASSA ABLOY ES AB.

Alle Rechte an diesem Material sind ausschließliches Eigentum von ASSA ABLOY ES AB. Obwohl der Inhalt dieser Publikation mit größter Sorgfalt erstellt wurde, kann ASSA ABLOY ES AB keinerlei Haftung für Schäden übernehmen, die durch mögliche Fehler oder Auslassungen in dieser Publikation verursacht wurden. Wir behalten uns das Recht vor, bei Bedarf Änderungen ohne jegliche Vorankündigung vorzunehmen. Kopien, Scannen, Überarbeitungen oder Änderungen sind ohne vorherige schriftliche Zustimmung von ASSA ABLOY ES AB nicht erlaubt.

## Advertencias generales de seguridad

 El presente manual de instalación está destinado exclusivamente a profesionales calificados. Leer atentamente las instrucciones antes de comenzar la instalación del producto. Una instalación incorrecta puede ser causa de peligro.

El material de embalaje (plástico, poliestireno, etc.) debe desecharse sin causar daño al medio ambiente y mantenerse fuera del alcance de los niños, porque es una potencial fuente de peligro. Antes de comenzar la instalación verificar que el producto esté íntegro. Para cualquier reparación o sustitución del producto, utilizar exclusivamente repuestos originales. Conservar estas instrucciones y entregarlas a futuros usuarios.

### 1. Referencias

- [1] Caja portamicro
- [2] Anillo portalevas
- [3] Levas
- [4] Tornillos de sujeción del anillo portalevas

### 2. Instalación grupo final de carrera

- Conectar los fastons de los cables del final de carrera a los microinterruptores, de acuerdo con lo que se indica en la fig. 1. Disponer los cables del final de carrera de tal forma que éstos queden perfectamente introducidos en el interior de la caja portamicro [1] y hacer salir el cable por el orificio respectivo.
- Ensamblar las dos levas [3] en el anillo portalevas según lo indicado en la fig. 1, sin ajustar los tornillos hasta el fondo.
- (Fig. 2) Montar el anillo portalevas sobre el eje del motor y atornillar el tornillo [4], sin ajustarlo.
- Fijar la caja portamicro [1] al motorreductor, de acuerdo con lo que se indica en la fig. 1.
- (Fig. 3-4) Con la cancela o puerta basculante en posición de cerrado, girar manualmente el anillo portalevas [2] de modo tal que el micro de cierre quede presionado y el micro de apertura no quede presionado. Ajustar en esta posición el anillo portalevas por medio del tornillo [4].

Atención: verificar si entre el motorreductor y las levas del final de carrera existe una distancia de por lo menos 1 mm.

- (Fig. 3-4) Con la cancela o puerta basculante en posición de abierto, verificar que el micro de apertura esté presionado.

Nota: desplazar la leva hacia el orificio [A] si el micro de apertura no está presionado.

- Efectuada la regulación, ajustar los tornillos de las levas

### 3. Conexiones eléctricas

Conectar los finales de carrera de acuerdo con lo indicado en la fig. 3 (si el motor abre girando en sentido horario) o bien en la fig. 4 (si el motor abre en sentido antihorario).

Nota: para conexiones con cuadro electrónico VIVAH, seguir las instrucciones contenidas en el manual del cuadro.

### 4. Regulación del final de carrera

Proporcionar alimentación y efectuar algunas maniobras a fin de verificar el buen funcionamiento de los finales de carrera, de manera que la cancela o la puerta basculante se abra y se cierre completamente.

Nota: para efectuar una regulación precisa de la intervención de los finales de carrera, desplazar las levas respectivas.

Todos los derechos relativos a este material son propiedad exclusiva de ASSA ABLOY ES AB. Aunque los contenidos de esta publicación se hayan redactado con la máxima atención, ASSA ABLOY ES AB no puede asumir ninguna responsabilidad por daños causados por eventuales errores u omisiones en esta publicación. Nos reservamos el derecho de aportar eventuales modificaciones sin previo aviso. Las copias, los escaneos, los retoques o las modificaciones están expresamente prohibidos sin el consentimiento previo por escrito de ASSA ABLOY ES AB.

## Advertências gerais para a segurança

 O presente manual de instalação é para o uso exclusivo de pessoal profissionalmente especializado. Ler atentamente as instruções antes de iniciar a instalação do produto. Uma errada instalação pode ser fonte de perigo. Os materiais de embalagem (plástico, poliestireno, etc.) não devem ser abandonados no meio ambiente e não devem ser deixados ao alcance de crianças pois, são potenciais fontes de perigo. Antes de iniciar a instalação verificar a integridade do produto. Para a eventual reparação ou a substituição dos produtos devem ser utilizadas exclusivamente peças de reposição genuínas. Estas instruções devem acompanhar sempre o produto e entregues a todos os eventuais utilizadores.

### 1. Referências

- [1] Caixa porta microinterruptores
- [2] Anel porta excêntricos
- [3] Excêntricos
- [4] Parafuso de fixação do anel porta excêntricos

### 2. Montagem dos fins-de-curso

- Ligar os terminais faston dos cabos de fim-de-curso aos microinterruptores, conforme indicado na fig. 1. Colocar os cabos de fim-de-curso bem acondicionados dentro da caixa porta microinterruptores [1] e fazer sair o cabo adequado para a passagem.
- Assemblar os dois excêntricos [3] no anel porta excêntricos conforme indicado na fig. 1 sem apertar a fundo os parafusos.
- (Fig. 2) Montar o anel porta excêntricos no eixo do motor e aparafusar o parafuso [4] sem apertar fundo.
- Fixar a caixa porta microinterruptor [1] no moto-reductor, conforme indicado na fig. 1.
- (Fig. 3-4) Com o portão ou o basculante em posição "fechado", rodar manualmente o anel porta excêntricos [2] de modo a manter o microinterruptor de fecho pressionado e o microinterruptor de abertura não pressionado. Apertar o anel porta excêntricos nesta posição mediante o parafuso [4].

Atenção: verificar se entre o moto-reductor e os excêntricos do fim-de-curso há uma distância de pelo menos 1 mm.

- (Fig. 3-4) Com o portão ou o basculante em posição "aberto", verificar se o microinterruptor de abertura está a ser pressionado.

N.B.: deslocar o excêntrico no orifício [A] se o micro de abertura não for pressionado.

- Apertar, depois de ter terminado a regulação, dos parafusos excêntricos.

### 3. Ligações eléctricas

Ligar os fins-de-curso conforme indicado na fig. 3 (se o motor abrir ao girar no sentido dos ponteiros do relógio) ou na fig. 4 (se o motor abrir em sentido contrário aos ponteiros do relógio).

N.B.: para as ligações com quadro electrónico VIVAH seguir o manual de instruções do quadro.

### 4. Regulação dos fins-de-curso

Ligar à alimentação e efectuar algumas manobras para verificar a correcta intervenção dos fins-de-curso de modo a obter o completo encerramento e a completa abertura do portão ou basculante.

N.B.: para efectuar uma regulação exacta da intervenção dos fins-de-curso, deslocar os relativos excêntricos.

Todos os direitos relativos a este material são de propriedade exclusiva de ASSA ABLOY ES AB. Embora os conteúdos dessa publicação foram compilados com o maior cuidado, ASSA ABLOY ES AB não pode assumir qualquer responsabilidade por danos causados por eventuais erros ou omissões nessa publicação. Reservamo-nos o direito de fazer alterações sem aviso prévio. Cópias, digitalizações, alterações ou modificações são expressamente proibidas sem o consentimento prévio por escrito da ASSA ABLOY ES AB.

